



INTRODUÇÃO

Obrigado por ter escolhido nosso produto.

Os produtos AllSafe são projetados com microcontrolador de última geração, componentes de alta qualidade e tecnologia, e são testados eletronicamente para oferecer à você um equipamento de alta qualidade, conforto e praticidade.

Para aprender a utilizar todos os recursos, leia atentamente este manual e, em caso de dúvidas, entre em contato com a concessionária ou loja onde foi realizada a instalação ou entre em contato com a AllSafe pelo telefone (14) 3406.3507, e-mail contato@asalarmes.com.br, ou pela nossa página de internet www.asalarmes.com.br

Atenção: Este produto visa dificultar o furto, roubo ou assalto da motocicleta utilizando técnicas sofisticadas como descrito neste manual. A vida é o bem mais precioso que existe. Sempre dê preferência pela sua segurança.

CARACTERÍSTICA:

Exerce a função de um cadeado eletrônico, onde corta o funcionamento do motor. Seu arme é silencioso e discreto. Tem rearme automático e instantâneo quando a chave é desligada do contato. Simples instalação; apenas 4 fios.

ARME E DESARME DO SISTEMA:

Para desarmar o CDI-Safe é preciso ligar a chave de ignição e em seguida, pressionar o micro botão secreto. Para armá-lo, basta desligar a chave de contato.

FUNCIONAMENTO:

Com o CDI-Safe ativado (armado) o motor da moto ou carro fica constantemente interrompido, impedindo o seu funcionamento, mesmo com uso da chave de ignição ou "trancos" de motor. Impossibilitando a ação de ladrões e desconhecidos.

IMPORTANTE:

- Antes de iniciar a instalação, desligue o terminal negativo da bateria
- Não instale próximo de partes quentes (motor, escapamento, etc). Certifique-se que a central e os fios não sejam esmagados por partes metálicas.
- É importante que a bateria do veículo esteja em boas condições.

CARACTERÍSTICAS TÉCNICAS:

- Tensão de Alimentação: 10Vcc a 16Vcc (bateria da moto)
- Corrente Elétrica: nulo (0) enquanto está armado
- Corrente Máxima nos Fios Amarelos: 7A

INSTALAÇÃO EM MOTO:

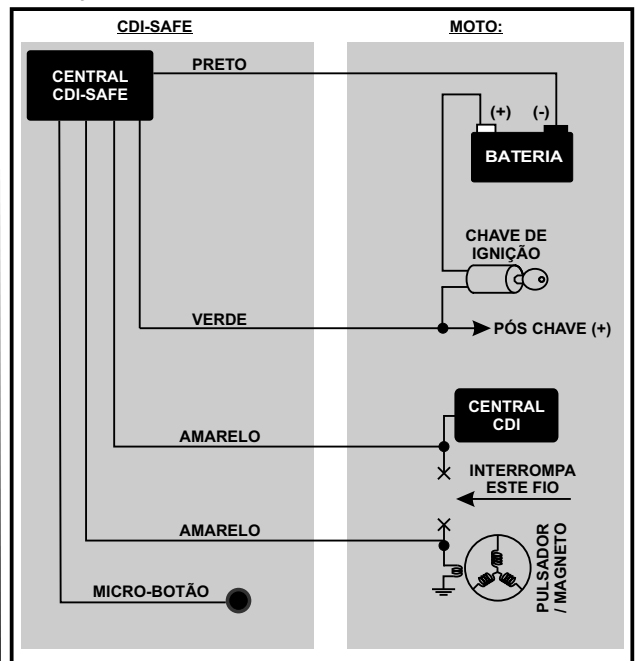

INSTALAÇÃO EM CARRO:

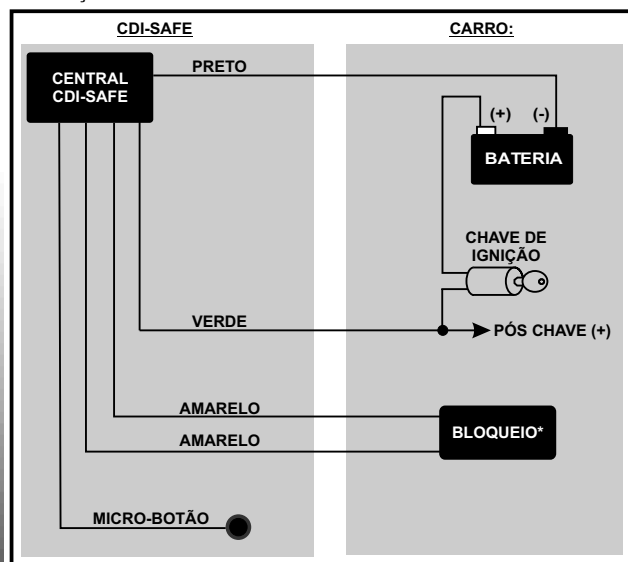

BLOQUEIO:

Deverá ser feito a interrupção do fio que alimenta a bomba elétrica de combustível. Ou, se o veículo não for de injeção eletrônica, a instalação deverá ser feita no fio positivo da bobina de ignição (baixa corrente). Não é recomendado cortar nenhum fio que saia diretamente dos contatos da chave de ignição por estes ter nível de corrente muito alto, o que promoverá a queima e a perda da garantia do produto CDI-Safe.

TERMO DE GARANTIA

O CDI-Safe possui garantia de 12 meses (365 dias) contra eventuais defeitos de fabricação ou nos componentes do produto. As partes plásticas e chicotes de fios não possuem garantia se danificadas pelo uso. O conserto ou a substituição do aparelho com defeito não prorroga o prazo de garantia.

Esta garantia perde a validade quando o aparelho for violado por pessoas não autorizadas, quando for adulterado datas e informação de lote de fabricação, quando ocorrer mau-trato, manuseio incorreto, danos causados devido a instalação incorreta e uso fora das especificações contidas no manual.

Dentro do período de garantia, em caso de defeito, a responsabilidade da AllSafe fica restrita a somente conserto ou substituição do PRODUTO DE SUA FABRICAÇÃO. A garantia da INSTALAÇÃO deve ser acordada entre o comprador final e a empresa instaladora. O transporte e a embalagem do produto ficam por conta e risco do comprador.

A Allsafe não se responsabiliza em nenhuma hipótese pela ocorrência de furto ou roubo da propriedade. Pois, o alarme visa dificultar o furto ou roubo. Em caso de dúvida, ou se necessitar algum reparo no seu produto em garantia, entre em contato com a AllSafe pelo telefone (14) 3406.3507, e-mail: contato@asalarmes.com.br, ou mesmo pela internet no www.asalarmes.com.br

Para que o termo de garantia tenha seu valor, os dados abaixo deverão ser devidamente preenchidos no ato da compra. E se houver necessidade da garantia, este mesmo certificado deverá estar junto ao produto a ser enviado à AllSafe.

Produto AllSafe: _____

Data de Aquisição do Produto: ____ / ____ / ____

Comprador: _____

Endereço: _____ n.: _____

Bairro: _____ Cep: _____

Cidade: _____ UF: ____ Fone: _____

Motocicleta (marca, ano e modelo): _____

Instalador: _____

ALLSAFE - SEGURANÇA ELETRÔNICA AUTOMOTIVA
 DABRU Indústria Eletrônica LTDA ME - CNPJ: 09.006.150/0001-87
 Rua: Cesário Kemp 90, Distrito Industrial, Garça - SP, CEP.: 17400-000
 Projetista Responsável: Daniel Martins da Silva
 CREA/SP: 5061509436/1998
 e-mail: contato@asalarmes.com.br
 web-site: www.asalarmes.com.br